

Renault Novi MASTER

Šasija z enojno kabino

Cenik vozil

01.09.2019

| FWD pogon spredaj | Model: MRO | kW (KS) | CO ₂ (g/km)* | L | P* | Cena brez DDV | MPC |
|---|--------------|-----------|-------------------------|-------|-------|---------------|----------|
| Šasija L2P3 | | | | | | | |
| Šasija z enojno kabino L2 P3 dCi 135 | TCC 1C2 3 8M | 99 (135) | 191 | 3.466 | 1.739 | 20.740 € | 25.303 € |
| Šasija z enojno kabino L2 P3 Energy dCi 150 | TCC 1C2 3 3M | 110 (150) | 175 | 3.466 | 1.739 | 21.990 € | 26.828 € |
| Šasija z enojno kabino L2 P3 Energy dCi 180 | TCC 1C2 3 4M | 132 (180) | 181 | 3.466 | 1.739 | 22.790 € | 27.804 € |
| Šasija z enojno kabino L2 P3 Energy dCi 165 VI | TCC 1C2 3 2M | 121 (165) | * | 3.466 | 1.739 | 22.790 € | 27.804 € |
| Šasija L3 P3 PRO+ | | | | | | | |
| Šasija z enojno kabino L3 P3 dCi 135 PRO+ | TCC 1C3 3 8M | 99 (135) | 191 | 4.840 | 1.718 | 21.490 € | 26.218 € |
| Šasija z enojno kabino L3 P3 Energy dCi 150 PRO+ | TCC 1C3 3 3M | 110 (150) | 175 | 4.840 | 1.718 | 22.490 € | 27.438 € |
| Šasija z enojno kabino L3 P3 Energy dCi 180 PRO+ | TCC 1C3 3 4M | 132 (180) | 181 | 4.840 | 1.718 | 23.290 € | 28.414 € |
| Šasija z enojno kabino L3 P3 Energy dCi 165 VI PRO+ | TCC 1C3 3 2M | 121 (165) | * | 4.840 | 1.718 | 23.290 € | 28.414 € |

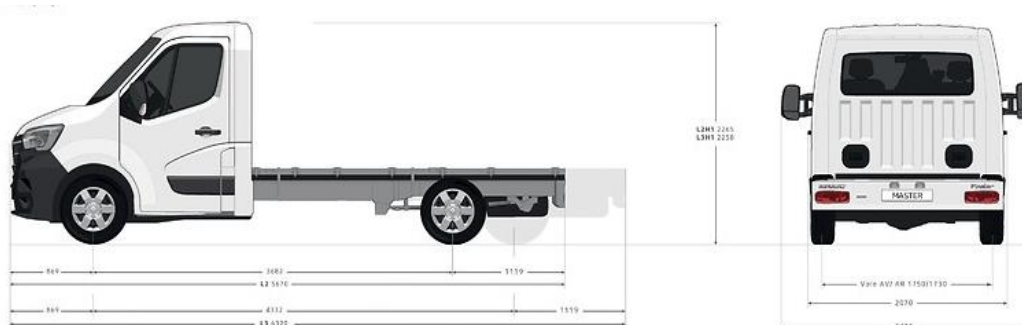

| RWD pogon zadaj | Model: MRO | kW (KS) | CO ₂ (g/km)* | L | P* | Cena brez DDV | MPC |
|--|--------------|-----------|-------------------------|-------|-------|---------------|----------|
| Šasija L3P4 | | | | | | | |
| Šasija z enojno kabino RWD L3 P4 dCi 130 VI | PCC 1L3 4 0M | 96 (130) | * | 3.993 | 1.435 | 24.090 € | 29.390 € |
| Šasija z enojno kabino RWD L3 P4 Energy dCi 145 VI | PCC 1L3 4 1M | 107 (145) | * | 3.993 | 1.435 | 25.290 € | 30.854 € |
| Šasija z enojno kabino RWD L3 P4 Energy dCi 165 VI | PCC 1L3 4 2M | 121 (165) | * | 3.993 | 1.435 | 26.090 € | 31.830 € |
| Šasija L4P5 | | | | | | | |
| Šasija z enojno kabino RWD L4 P5 Energy dCi 145 VI | PCC 1L4 5 1M | 107 (145) | * | 5.470 | 2.430 | 28.140 € | 34.331 € |
| Šasija z enojno kabino RWD L4 P5 Energy dCi 165 VI | PCC 1L4 5 2M | 121 (165) | * | 5.470 | 2.430 | 28.940 € | 35.307 € |

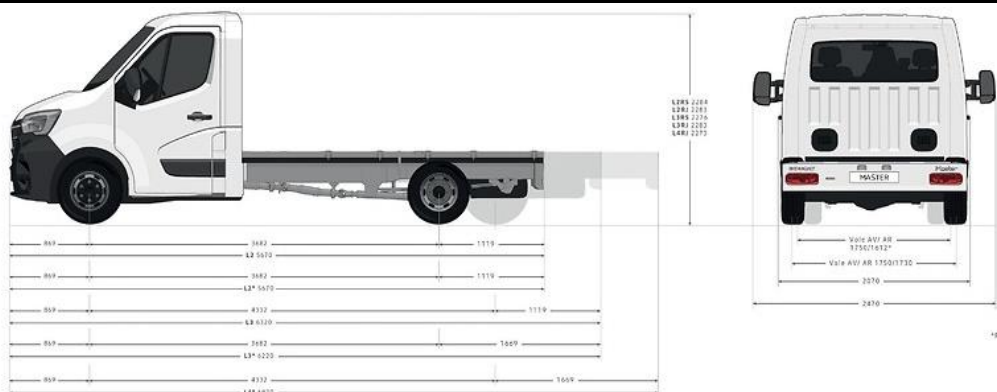

* podatki o emisiji CO₂ so spremenljivi glede na naročene opcije

PRO+ = verzije imajo dodatni komercialni popust

L = Maksimalna uporabna dolžina karoserije

P = Maksimalna skupna nosilnost [kg]

*Dodavanjem opcijske opreme na vozilo, zmanjšuje mu se nosivost

MPC - priporočena maloprodajna cena z vključenim DMV in DDV.

Cenik velja do preklica oz. novega cenika.

Renault Slovenija si pridržuje pravico do morebitnih sprememb informacij, ki so podane v ceniku.

Za podrobnejše informacije se obrnite na pooblaščenega prodajalca Renault.

Največja skupna dovoljena masa:

P3 - 3.500 kg enojna kolesa zadaj

P4 - 3.500 kg dvojna kolesa zadaj

P5 - 4.500 kg dvojna kolesa zadaj

Renault Novi MASTER

Šasija z dvojno kabino

Cenik vozil

01.09.2019

| FWD pogon spredaj | Model: MRO | kW (KS) | CO ₂ (g/km)* | L | P* | Cena brez DDV | MPC |
|--|--------------|-----------|-------------------------|-------|-------|---------------|----------|
| Šasija L2P3 | | | | | | | |
| Šasija z dvojno kabino L2 P3 dCi 135 | TDC 1C2 3 8M | 99 (135) | 191 | 2.434 | 1.554 | 22.190 € | 27.072 € |
| Šasija z dvojno kabino L2 P3 Energy dCi 150 | TDC 1C2 3 3M | 110 (150) | 175 | 2.434 | 1.554 | 23.190 € | 28.292 € |
| Šasija z dvojno kabino L2 P3 Energy dCi 180 | TDC 1C2 3 4M | 132 (180) | 181 | 2.434 | 1.554 | 23.990 € | 29.268 € |
| Šasija z dvojno kabino L2 P3 Energy dCi 165 VI | TDC 1C2 3 2M | 121 (165) | * | 2.434 | 1.554 | 23.990 € | 29.268 € |
| Šasija L3 P3 | | | | | | | |
| Šasija z dvojno kabino L3 P3 dCi 135 | TDC 1C3 3 8M | 99 (135) | 191 | 4.044 | 1.546 | 22.690 € | 27.682 € |
| Šasija z dvojno kabino L3 P3 Energy dCi 150 | TDC 1C3 3 3M | 110 (150) | 175 | 4.044 | 1.546 | 23.690 € | 28.902 € |
| Šasija z dvojno kabino L3 P3 Energy dCi 165 VI | TDC 1C3 3 2M | 121 (165) | 181 | 4.044 | 1.546 | 24.490 € | 29.878 € |
| Šasija z dvojno kabino L3 P3 Energy dCi 180 | TDC 1C3 3 4M | 132 (180) | * | 4.044 | 1.546 | 24.490 € | 29.878 € |

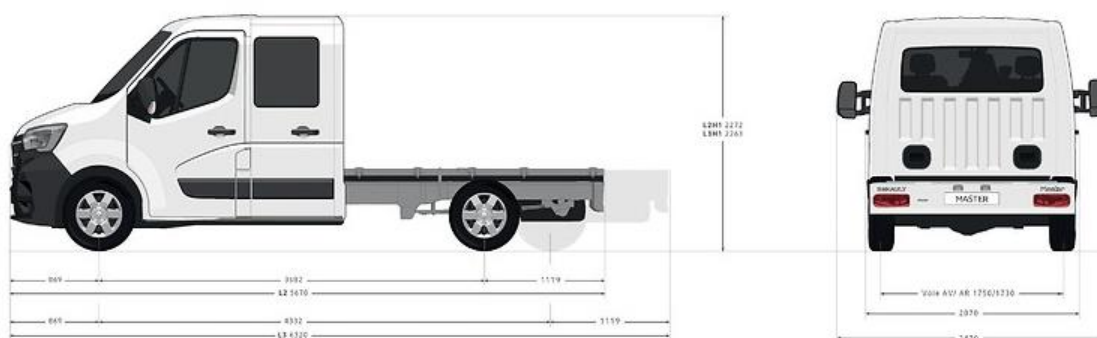

| RWD pogon zadaj | Model: MRO | kW (KS) | CO ₂ (g/km)* | L | P* | Cena brez DDV | MPC |
|--|--------------|-----------|-------------------------|-------|-------|---------------|----------|
| Šasija L3P4 | | | | | | | |
| Šasija z dvojno kabino RWD L3 P4 Energy dCi 145 VI | PDC 1L3 4 1M | 107 (145) | * | 2.985 | 1.280 | 25.990 € | 31.708 € |
| Šasija z dvojno kabino RWD L3 P4 Energy dCi 165 VI | PDC 1L3 4 2M | 121 (165) | * | 2.985 | 1.280 | 26.790 € | 32.684 € |
| Šasija L4P5 | | | | | | | |
| Šasija z dvojno kabino RWD L4 P5 Energy dCi 145 VI | PDC 1L4 5 1M | 107 (145) | * | 4.436 | 2.231 | 29.340 € | 35.795 € |
| Šasija z dvojno kabino RWD L4 P5 Energy dCi 165 VI | PDC 1L4 5 2M | 121 (165) | * | 4.436 | 2.231 | 30.140 € | 36.771 € |

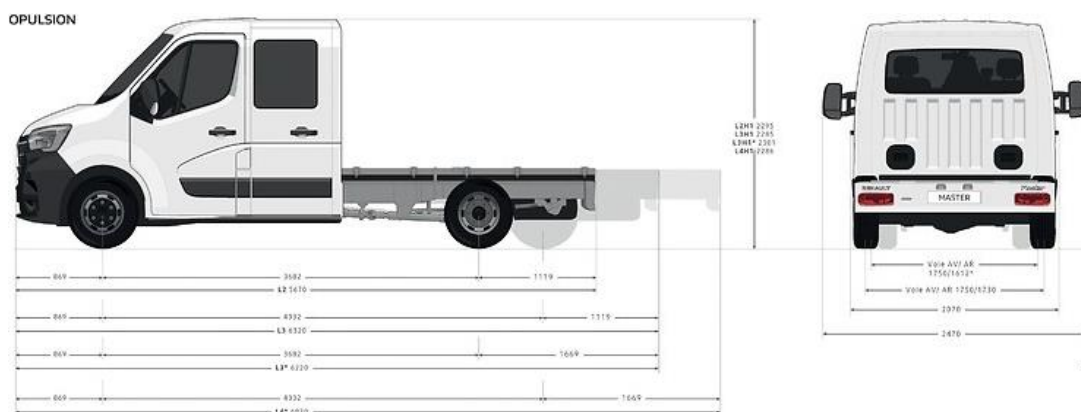

* podatki o emisiji CO₂ so spremenljivi glede na naročene opcije

L = Maksimalna uporabna dolžina karoserije

P = Maksimalna skupna nosilnost [kg]

*Dodavanjem opcijske opreme na vozilo, zmanjšuje mu se nosivost

MPC - priporočena maloprodajna cena z vključenim DMV in DDV.

Cenik velja do preklica oz. novega cenika.

Renault Slovenija si pridržuje pravico do morebitnih sprememb informacij, ki so podane v ceniku.

Za podrobnejše informacije se obrnite na pooblaščenega prodajalca Renault.

Največja skupna dovoljena masa:

P3 - 3.500 kg enojna kolesa zadaj

P4 - 3.500 kg dvojna kolesa zadaj

P5 - 4.500 kg dvojna kolesa zadaj

Renault Novi MASTER Prekucnik

Cenik vozil

01.09.2019

| Enojna kabina | Model: MRO | kW (KS) | CO ₂ (g/km)* | L | P* | Cena brez DDV | MPC |
|--|--------------|-----------|-------------------------|-------|-------|---------------|----------|
| Prekucnik L2P3 | | | | | | | |
| Prekucnik z enojno kabino L2 P3 dCi 135 | TBS 1C2 3 8M | 99 (135) | 191 | 3.280 | 1.242 | 25.390 € | 30.976 € |
| Prekucnik z enojno kabino L2 P3 Energy dCi 150 | TBS 1C2 3 3M | 110 (150) | 175 | 3.280 | 1.242 | 26.390 € | 32.196 € |

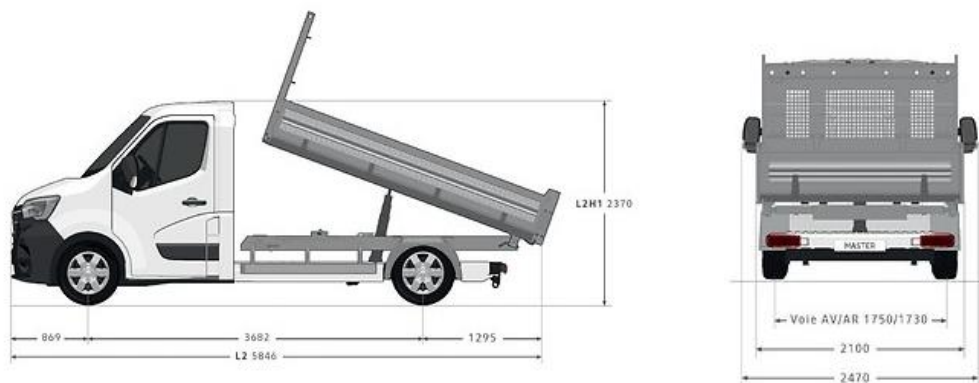

| Dvojna kabina | Model: MRO | kW (KS) | CO ₂ (g/km)* | L | P* | Cena brez DDV | MPC |
|---|--------------|-----------|-------------------------|-------|-----|---------------|----------|
| Prekucnik L3P3 | | | | | | | |
| Prekucnik z dvojno kabino L3 P3 Energy dCi 145 VI | TBD 1C3 3 1M | 107 (145) | * | 3.280 | 914 | 27.090 € | 33.050 € |
| Prekucnik z dvojno kabino L3 P3 Energy dCi 165 VI | TBD 1C3 3 2M | 121 (165) | * | 3.280 | 914 | 28.090 € | 34.270 € |

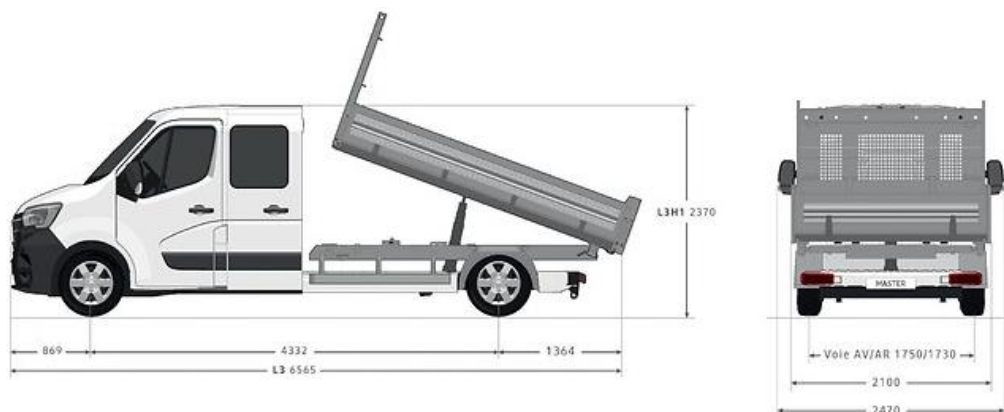

* podatki o emisiji CO₂ so spremenljivi glede na naročene opcije

Največja skupna dovoljena masa:
P3 - 3.500 kg enojna kolesa zadaj

L = Dolžina kesona

P = Maksimalna skupna nosilnost [kg]

*Dodavanjem opcijske opreme na vozilo, smanjuje mu se nosivost

MPC - priporočena maloprodajna cena z vključenim DMV in DDV.

Cenik velja do preklica oz. novega cenika.

Renault Slovenija si pridržuje pravico do morebitnih sprememb informacij, ki so podane v ceniku.

Za podrobnejše informacije se obrnite na pooblaščenega prodajalca Renault.

RENAULT NISSAN SLOVENIJA, d.o.o., DIREKCIJA MARKETING

Renault Novi MASTER Šasija

Serijska oprema

SERIJSKA OPREMA ŠASIJA

Varnost

Čelna varnostna blazina za voznika
ABS - elektronska porazdelitev zavorne sile
ASR - sistem za preprečevanje zdrsa pogonskih koles pri speljevanju
ESP - sistem za nadzor stabilnosti vozila
Hill Start Assist
Extended Grip
Samodejno zaklepanje vrat med vožnjo
LED dnevne lučmi C shape
Tritočkovni varnostni pasovi na vseh sedežih
Po višini nastavljiva prednja varnostna pasova (za prednja stranska sedeža)
Vzglavniki na vseh sedežih (nastavljivi na prednjih stranskih sedežih)
Močnejši smerokazi na vzvratnih ogledalih (16W)
Brisalniki s s senzorjem za dež
Opozorilo ob nezapeten varnostnem pasu voznika

Udobje

Ročna klimatska naprava
Električni pomik stekel spredaj
Električna nastavljiva in ogrevana zunanja ogledala
Voznikov sedež nastavljiv po višini, dolžini in naklonu
Tonirana stekla
Protiprašni filter
Naslon za roko spredaj
Predoprema za radio (brez zvočnikov)
Centralno zaklepanje z daljinskim upravljanjem
Zaprt predal pred sovoznikom
Močnejše ogrevanje (ni na voljo na motorjih dCi 145 VI in dCi 16 VI)

Funkcionalnost

Fiksna klop za dva sopotnika spredaj
Ročno nastavljanje višine prednjih žarometov
Pločevinasta pregradna stena z oknom
Zaščitne zavesice na sprednjih kolesih
SCR - Selektivna katalitična redukcija (AdBlue)

Dizajn

Jeklena platišča 16"
Kolesni pokrovi mini

Vožnja

Potovalni računalnik
6 stopenjski menjalnik
Gumb za varčno vožnjo ECO mode
Indikator prestavnega razmerja

Dodatki

Rezervno kolo normalnih dimenzij
Rezervoar za gorivo 80 l
Alternator 185 A

SERIJSKA OPREMA DVOJNA KABINA

Dodatno k serijski opremi ŠASIJA

Leva krilna vrata v drugi vrsti
Desna krilna vrata v drugi vrsti
Klop za 4 osebe v 2. vrsti

SERIJSKA OPREMA ZADNJI POGON

Dodatno k serijski opremi ŠASIJA

Dvojna kolesa zadaj
Krajša medosna razdalja (daljši zadnji previs)
Omejevalnik hitrosti na 90 km/h pri verzijah z nosilnostjo P5

SERIJSKA OPREMA PREKUCNIK

Dodatno k serijski opremi ŠASIJA

Aluminijasti prekucnik - smer kipa nazaj
Zaščita na pregradi omogoča prevoz dolgega tovora (do 400 kg)
Pregrada za zaščito kabine
Pod kesona in prednja stranica iz vroče galvaniziranega jekla 2mm
Prevleka poda s poliestersko zaščito
Zadnja stranica z možnostjo odpiranja 270°
Avtomatsko odpiranje spodaj pri kipanju nazaj
Profil v stranici in kljukice pod stranico za pričvrstitev tovora
6 kljukic v podu za pričvrstitev tovora

Renault MASTER Šasija

Cenik opcij

| | | Pogon spredaj | Pogon zadaj | Prekucnik | Maloprodajna cena | |
|--|----------|---------------|-------------|-----------|-------------------|-----------|
| | | | | | brez DDV | z DDV |
| VARNOST | | | | | | |
| Sistem samodejnega zaviranja v sili (AEBS) (16) | AEBS01 | O | O | O | 490,0 € | 597,8 € |
| Prednja varnostna blazina za sopotnika (19) | AIRBA2 | O | O | O | 250,0 € | 305,0 € |
| Stranski varnostni blazini za voznika in sopotnika (2, 3) | BLA34 | O | O | O | 210,0 € | 256,2 € |
| Asistenca za ohranjanje pravilne smeri na voznem pasu (16) | DLIGM1 | O | O | O | 230,0 € | 280,6 € |
| Ogledalo za mrtvi kot | RTVI02 | O | O | O | 50,0 € | 61,0 € |
| UDOBJE | | | | | | |
| Paket Kromirani dodatki v notranjosti (27) | | | | | | |
| -Stranski zračniki z nastavljivimi rešetkami s kromiranimi dodatki | PRCHR1 | O | O | O | 50,0 € | 61,0 € |
| -2 zračnika na armaturni plošči s kromiranimi dodatki | | | | | | |
| Avtomatska klimatska naprava (4) | KLIMAG | O | O | O | 500,0 € | 610,0 € |
| Ključ z obeskom za prostoročno odlepanje | SOP02A | O | O | O | 300,0 € | 366,0 € |
| Voznikov sedež nastavljiv po dolžini, višini, naklonu in v ledvenem delu z naslonom za roko | COLOMB | O | O | O | 50,0 € | 61,0 € |
| Vzmeten voznikov sedež z naslonom za roko (5, 20) | SEDLER | O | O | - | 550,0 € | 671,0 € |
| Samostojen sovoznikov sedež nastavljiv po dolžini, višini, naklonu in v ledvenem delu z naslonom za roko | PARLOM | O | O | O | 50,0 € | 61,0 € |
| Paket za kadilce | AVCACF | O | O | O | 10,0 € | 12,2 € |
| Drсни predal pred sovoznikom (A4 format) | BTAGA3 | O | O | O | 100,0 € | 122,0 € |
| MULTIMEDIJA | | | | | | |
| Multimedijski sistem R-link Evolution 2020 + DAB (1) | | | | | | |
| - Zaslon na dotik | | | | | | |
| - Navigacijska naprava Carminat TomTom | | | | | | |
| - Radio MP3, USB, Bluetooth, DAB | PKRL06 | O | O | O | 1.130,0 € | 1.378,6 € |
| - Spletna povezava | | | | | | |
| - Kartografija Evrope | | | | | | |
| - Funkcija povezljivosti z Android Auto | | | | | | |
| Multimedijski sistem MediaNav Evolution 2020 + DAB | | | | | | |
| - Vgrajen zaslon na dotik 7" | | | | | | |
| - Navigacijska naprava Carminat TomTom | PKUL21 | O | O | O | 750,0 € | 915,0 € |
| - Radio MP3, USB, Bluetooth, DAB | | | | | | |
| - Kartografija vzhodne Evrope | | | | | | |
| Brezžično polnjenje pametnega telefona (19) | REACTI | O | O | O | 100,0 € | 122,0 € |
| Stojalo za tablični računalnik velikosti 1 DIN (7, 21) | SUTAB1 | O | O | O | 50,0 € | 61,0 € |
| ZUNANJOST | | | | | | |
| Kovinska ali posebna barva | QPA\$MV | O | O | O | 750,0 € | 915,0 € |
| Enoslojne barve (razen Bela Mineral) | | O | O | O | 150,0 € | 183,0 € |
| Enoslojna barva Bela Mineral | QPA\$QNG | O | O | O | 0,0 € | 0,0 € |
| Zunanji ogledali na dolgih nosilcih | RGRAND | O | O | O | 70,0 € | 85,4 € |
| Zaščitne zavesice na sprednjih kolesih | BARAV | O | O | O | 60,0 € | 73,2 € |
| Veliki kolesni pokrovi | ENJO02 | O | - | O | 60,0 € | 73,2 € |
| Platišča iz lahke litine 41 cm (16") | RALU16 | O | - | O | 450,0 € | 549,0 € |
| Kromirane letvice prednje maske (27) | PRCHR2 | O | O | O | 100,0 € | 122,0 € |
| Paket kromirani dodatki v notranjost in zunanjost (PRCHR1 + PRCHR2) | PRCHR3 | O | O | O | 130,0 € | 158,6 € |

Renault MASTER Šasija

Cenik opcij

| | Pogon spredaj | Pogon zadaj | Prekucnik | Maloprodajna cena | | |
|--|---------------|-------------|-----------|-------------------|-----------|-----------|
| | | | | brez DDV | z DDV | |
| FUNKCIONALNOST | | | | | | |
| Paket PRO+ Navi 2020 - Multimedijški sistem MediaNav Evolution z DAB - Kartografija vzhodne Evrope - Tempomat - Meglenki spredaj | PKUL29 | O | O | O | 690,0 € | 841,8 € |
| Paket PRO+ 2020 - Tempomat - Meglenki spredaj - Radio MP3 z AUX, USB in Bluetooth vmesnikom z DAB (velikosti 1 DIN) | PKAGR1 | O | O | O | 490,0 € | 597,8 € |
| Paket FUNKCIONALNOST 2020 (6) - Vrtljiva mizica za dokumente / prenosnik - Predal pod sopotnikovo klopjo - Izvlečna mizica v armaturni plošči pred sovoznikom - Pokrov predala na sredini armaturne plošče | PKAC4A | O | O | O | 200,0 € | 244,0 € |
| Izvlečna mizica v armaturni plošči pred sovoznikom (6) | TBPDB1 | O | O | O | 150,0 € | 183,0 € |
| Tahograf (16) | CTL1 | O | O | O | 430,0 € | 524,6 € |
| Ključ s tremi gumbi (17) | SOP03 | O | O | - | 100,0 € | 122,0 € |
| Dodaten ključ | CLESUP | O | O | O | 50,0 € | 61,0 € |
| Kit za popravilo pnevmatik (22) | KTGREP | O | - | O | 1,0 € | 1,2 € |
| Možnost vleke prikolice do 3,5T (1) | CHG35H | - | O | - | 100,0 € | 122,0 € |
| Vlečna kljuka (18) | KLJUKA | O | O | O | 220,0 € | 268,4 € |
| 105 literski rezervoar za gorivo | 100L | O | O | - | 70,0 € | 85,4 € |
| Mehanska zapora zadnjega diferenciala | BLARR | - | O | - | 700,0 € | 854,0 € |
| DODATKI | | | | | | |
| Brez klimatske naprave (24) | CHAUFO | O | O | O | -100,0 € | -122,0 € |
| Brez hladilnega plina (23) | SSGAZR | O | O | O | 0,0 € | 0,0 € |
| Dodatno kablovje za adaptacije: - 6 žilni konektorjem v armaturni plošči na voznikovi strani - 12V (40A) konektor pod sovoznikovim zategovalnikom varnostnega pasa | CABADP | O | O | S | 50,0 € | 61,0 € |
| Konektor za dostop do parametrov vozila (hitrost vozila, obrati motorja, pozicija sklopke, utripači, ...) | BOIADP | O | O | O | 100,0 € | 122,0 € |
| 2 konektorja za dostop do informacij tovornega prostora (odprtst vrat, 3. zavorna luč, dovod elektrike, obrati motorja, ...) (17) | ADPCNC | O | O | O | 40,0 € | 48,8 € |
| Podaljšano kablovje na šasiji | CABAL1 | O | O | O | 10,0 € | 12,2 € |
| PTO priključek na menjalniku z gumbom na armaturni plošči (12) | PRISM | - | O | - | 600,0 € | 732,0 € |
| Dodatna jermenica na motorju (10, 11, 25) | ELVTIC | O | O | O | 100,0 € | 122,0 € |
| Akumulator 950 A (7) | BATREF | O | O | O | 80,0 € | 97,6 € |
| Hitri prosti tek (1.300 obr/min) | RALENT | O | O | O | 50,0 € | 61,0 € |
| Aluminijast Keson (9, 10, 14) | ALUKES | O | O | - | 2.350,0 € | 2.867,0 € |
| Aluminijast Keson (9, 10, 13, 14) + nosilec zadaj za prevoz dolgega tovora + škatla za orodje | RIART1 | O | O | - | 2.600,0 € | 3.172,0 € |
| Jekleni prekucnik s kipom nazaj | TYBEN2 | - | - | O | 300,0 € | 366,0 € |
| Alumijasti prekucnik s trostranim kipom (15) | TYBEN3 | - | - | O | 500,0 € | 610,0 € |
| Jekleni prekucnik s trostranim kipom (18) | TYBEN4 | - | - | O | 800,0 € | 976,0 € |
| Zaščita zadnjih luči | GRPRFE | - | - | O | 150,0 € | 183,0 € |
| Pnevmatsko vzmetenje (8, 10) | ZVZMET | O | - | - | 2.200,0 € | 2.684,0 € |
| Zaščita pod motorjem | KITGRV | O | O | O | 90,2 € | 110,0 € |
| Brez strešnih nosilcev | SPREST | O | O | O | 0,0 € | 0,0 € |

SAMO 200 €!
*brez DDV

SAMO 1 €!

Renault MASTER Šasija

Cenik opcij

| | Pogon spredaj | Pogon zadaj | Prekucnik | Maloprodajna cena | |
|--|---------------|-------------|-----------|-------------------|-------|
| | | | | brez DDV | z DDV |

Opombe:

- S = Serija
- = ni na voljo
- (1) Ni možno na vezijah s skupno nosilnostjo P5
 - (2) Obvezno z opcijo PARLOM
 - (3) Obvezno z opcijo AIRBA2
 - (4) Ni možno z opcijo Brez hladilnega plina
 - (5) Ni možno z opcijo BLA34
 - (6) Ni možno z opcijo AIRBA2
 - (7) Možno samo na motorju dCi 135
 - (8) Obvezno z opcijo BOIADP
 - (9) Ni možno z opcijo ZVZMET
 - (10) Obvezno z opcijo CABADP
 - (11) Pri prednjem pogonu z motorjem dCi 145 ali dCi 165 ni možno z opcijo CHAUFO
 - (12) Ni možno z opcijo RALENT
 - (13) Ni možno na verzijah šasija z dvojno kabino L2
 - (14) Na dolžini L3 z dvojno kabino ni možno v kombinaciji z opcijo 100L
 - (15) Pri dvojni kabini in pogonu zadaj obvezno z opcijo PARLOM
 - (16) Serijsko na vezijah skupno nosilnostjo P5
 - (17) Možno samo na enojni kabini
 - (18) Ni možno na prekucniku z dvojno kabino.
 - (19) Obvezno z radijem
 - (20) Na verzijah Pod. Kabina RWD P4 v primeru kombinacije s opcijo ALUKES ali RIART1 obvezno s Samostojnim sovoznikovim sedežem
 - (21) Ni možno z PKRL06, PKUL21 in PKUL29.
 - (22) Ni možno z zadnjimi dvojnimi kolesi.
 - (23) Obvezno z opcijo CHAUFO
 - (24) Obvezno z opcijo SSGAZR
 - (25) Pri prednjem pogonu z motorji dCi 135, dCi 150 in dCi 180 obvezno z opcijo CHAUFO
 - (26) Ni možno z opcijo KLJUKA
 - (27) V primeru kombinacije opcij PRCHR1 in PRCHR2 morate namesto posameznih opcij izbrati PRCHR3 (kombinacija obeh).

Renault Novi MASTER Šasija

Dizajn

| | | Pogon spredaj | Pogon zadaj | Prekucnik |
|--|--------|------------------|-------------|-----------|
| NOTRANJOST | | | | |
| TEMNO SIVA NOTRANJOST | HARM01 | S | S | S |
| OBLAZINJENJE | | | | |
| TKANINA TEMNO KARBONSKE BARVE "KLEIDO" | DRAP01 | S | S | S |
| BARVE KAROSERIJE | | | | |
| ENOSLOJNA BARVA | | | | |
| BELA MINERAL | QNG | O | O | O |
| SIVA URBAN * | KPW | O | O | O |
| ORANŽNA * | 031 | O | O | O |
| RUMENA CITRON * | 396 | O | O | O |
| MODRA SAVIEM * | 423 | O | O | O |
| MODRA MYOSOTIS * | 489 | O | O | O |
| RDEČA VIF * | 719 | O | O | O |
| MODRA VOLGA * | RNQ | O | O | O |
| KOVINSKA BARVA * | | | | |
| MODRA GRIS | J47 | O | O | O |
| SIVA ETOILE | KNH | O | O | O |
| POSEBNA BARVA * | | | | |
| ČRNA NACRE | 676 | O | O | O |

* Doplačilo

S = Serija O = Opcija - = Ni na voljo

Renault Novi MASTER Šasija

Dimenzije in teže

| OSNOVNE SPECIFIKACIJE | | Šasija z enojno kabino | | | | Šasija z dvojno kabino | | | | |
|--------------------------------------|--|------------------------|-------|---------------------|-------|------------------------|-------|---------------------|-------------|-------|
| Karoserija | | 2 - 3 | | | | 6 - 7 | | | | |
| Število sedežev | | 2 - 3 | | | | 6 - 7 | | | | |
| Pogon | | Pogon spredaj | | Pogon zadaj | | Pogon spredaj | | Pogon zadaj | | |
| Zadnja kolesa | | Enojni kolesi zadaj | | Dvojna kolesa zadaj | | Enojni kolesi zadaj | | Dvojna kolesa zadaj | | |
| Dolžina | | L2 | L3 | L3 | L4 | L2 | L3 | L3 | L4 | |
| Višina | | H1 | H1 | H1 | H1 | H1 | H1 | H1 | H1 | |
| Komerzialna skupna teža | | 3,5t | 3,5t | 3,5t | 4,5t | 3,5t | 3,5t | 3,5t | 4,5t | |
| ZUNANJE DIMENZIJE (mm) | | | | | | | | | | |
| Skupna dolžina brez nadgradnje | | B | 5.670 | 6.320 | 6.220 | 6.870 | 5.670 | 6.320 | 6.220 | 6.870 |
| Medosna razdalja | | A | 3.682 | 4.332 | 3.682 | 4.332 | 3.682 | 4.332 | 3.682 | 4.332 |
| Prednji previs | | C | 869 | 869 | 869 | 869 | 869 | 869 | 869 | 869 |
| Zadnji previs | | D | 1.119 | 1.119 | 1.669 | 1.669 | 1.119 | 1.119 | 1.669 | 1.669 |
| Max. zadnji previs | | D | 1.400 | 2.124 | 1.928 | 2.754 | 1.119 | 2.078 | 1.669 | 2.471 |
| Skupna širina | | | | | | | | | | |
| | | brez ogledal | G | 2.070 | 2.070 | 2.070 | 2.070 | 2.070 | 2.070 | 2.070 |
| | | z ogledali | G1 | 2.470 | 2.470 | 2.470 | 2.470 | 2.470 | 2.470 | 2.470 |
| | | z dolgimi ogledali | G1 | 2.654 | 2.654 | 2.654 | 2.654 | 2.654 | 2.654 | 2.654 |
| Skupna višina | | | | | | | | | | |
| | | min | H | 2.259 | 2.252 | 2.278 | 2.267 | 2.266 | 2.258 | 2.295 |
| | | max | H | 2.265 | 2.258 | 2.283 | 2.273 | 2.272 | 2.263 | 2.301 |
| Širina med kolesi spredaj | | E | 1.750 | 1.750 | 1.750 | 1.750 | 1.750 | 1.750 | 1.750 | 1.750 |
| Širina med kolesi zadaj | | F | 1.730 | 1.730 | 1.612 | 1.612 | 1.730 | 1.730 | 1.612 | 1.612 |
| DIMENZIJE ŠASIJE (mm) | | | | | | | | | | |
| Dolžina | | | | | | | | | | |
| | | min | Z3 | 3.184 | 3.834 | 3.734 | 4.384 | 2.434 | 3.084 | 2.985 |
| | | max | Z3 | 3.466 | 4.840 | 3.993 | 5.470 | 2.434 | 4.044 | 2.985 |
| Širina | | | | | | | | | | |
| | | min | G2 | 2.170 | 2.170 | 2.170 | 2.170 | 2.170 | 2.170 | 2.170 |
| | | max | G2 | 2.350 | 2.350 | 2.350 | 2.350 | 2.350 | 2.350 | 2.350 |
| Višina šasije | | | | | | | | | | |
| | | min | J1 | 735 | 736 | 784 | 786 | 727 | 731 | 775 |
| | | max | J1 | 740 | 741 | 787 | 789 | 732 | 736 | 780 |
| TEŽE (kg) | | | | | | | | | | |
| Največja skupna teža | | | 3.500 | 3.500 | 3.500 | 4.500 | 3.500 | 3.500 | 3.500 | 4.500 |
| Teža vozila * | | | 1.761 | 1.782 | 2.065 | 2.070 | 1.946 | 1.954 | 2.220 | 2.231 |
| Največja nosilnost | | | 1.739 | 1.718 | 1.435 | 2.430 | 1.554 | 1.546 | 1.280 | 2.231 |
| Največja obremenitev | | | | | | | | | | |
| | | spredaj | 1.850 | 1.850 | 1.850 | 1.850 | 1.850 | 1.850 | 1.850 | 1.850 |
| | | zadaj | 2.100 | 2.100 | 2.620 | 3.200 | 2.100 | 2.100 | 2.620 | 3.200 |
| Največja teža prikolice | | | | | | | | | | |
| | | z zavorami | 2.500 | 2.500 | 3.000 | 3.000 | 2.500 | 2.500 | 3000 (3,5t) | 3.000 |
| | | brez zavor | 750 | 750 | 750 | 750 | 750 | 750 | 750 | 750 |
| ZMOGLJIVOSTI (m) | | | | | | | | | | |
| Min. obračalni krog | | | | | | | | | | |
| | | med stenami | 14,1 | 16,2 | 14,1 | 16,2 | 14,1 | 16,2 | 14,1 | 16,2 |
| | | med pločniki | 13,6 | 15,7 | 13,6 | 15,7 | 13,6 | 15,7 | 13,6 | 15,7 |
| REZERVOAR ZA GORIVO | | | | | | | | | | |
| Kapaciteta rezervoarja za gorivo (l) | | | | | | | 80,0 | | | |
| Kapaciteta rezervoarja za AdBlue (l) | | | | | | | 20,0 | | | |

* Teža vozila = - v voznem stanju - brez voznika ali potnikov - s tekočinami in orodjem

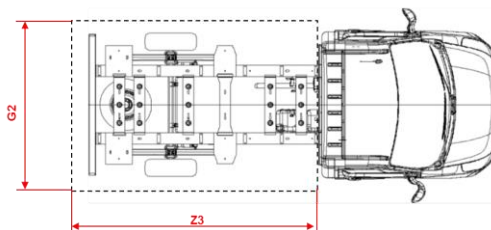
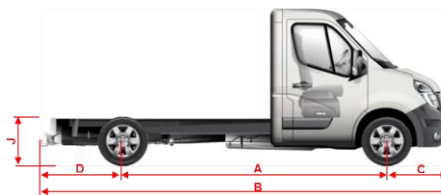
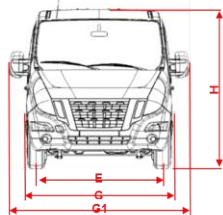

Renault Novi MASTER Keson

Dimenzije in teže

| OSNOVNE SPECIFIKACIJE | | Keson z enojno kabino | | | | Keson z dvojno kabino | | | | |
|--------------------------------------|--|-----------------------|-------|---------------------|-------|-----------------------|-------|---------------------|--------------|-------|
| Kategorija | | 2 - 3 | | | | 6 - 7 | | | | |
| Število sedežev | | 2 - 3 | | | | 6 - 7 | | | | |
| Pogon | | Pogon spredaj | | Pogon zadaj | | Pogon spredaj | | Pogon zadaj | | |
| Zadnja kolesa | | Enojni kolesi zadaj | | Dvojna kolesa zadaj | | Enojni kolesi zadaj | | Dvojna kolesa zadaj | | |
| Dolžina | | L2 | L3 | L3 | L4 | L2 | L3 | L3 | L4 | |
| Višina | | H1 | H1 | H1 | H1 | H1 | H1 | H1 | H1 | |
| Komerzialna skupna teža | | 3,5t | 3,5t | 3,5t | 4,5t | 3,5t | 3,5t | 3,5t | 4,5t | |
| ZUNANJE DIMENZIJE (mm) | | | | | | | | | | |
| Skupna dolžina brez nadgradnje | | B | 5.776 | 6.445 | 6.326 | 6.976 | 5.776 | 6.526 | 6.425 | 7.075 |
| Medosna razdalja | | A | 3.682 | 4.332 | 3.682 | 4.332 | 3.682 | 4.332 | 3.682 | 4.332 |
| Prednji previs | | C | 869 | 869 | 869 | 869 | 869 | 869 | 869 | 869 |
| Zadnji previs | | D | 1.225 | 1.244 | 1.775 | 1.775 | 1.225 | 1.325 | 1.874 | 1.874 |
| Skupna širina | | | | | | | | | | |
| brez ogledal | | G | 2.070 | 2.070 | 2.070 | 2.070 | 2.070 | 2.070 | 2.070 | 2.070 |
| z ogledali | | G1 | 2.470 | 2.470 | 2.470 | 2.470 | 2.470 | 2.470 | 2.470 | 2.470 |
| Skupna višina | | H | * | * | * | * | * | * | * | * |
| Širina med kolesi spredaj | | E | 1.750 | 1.750 | 1.750 | 1.750 | 1.750 | 1.750 | 1.750 | 1.750 |
| Širina med kolesi zadaj | | F | 1.730 | 1.730 | 1.612 | 1.612 | 1.730 | 1.730 | 1.612 | 1.612 |
| DIMENZIJE NADGRADNJE (mm) | | | | | | | | | | |
| Dolžina | | | | | | | | | | |
| zunanja | | Z3 | 3.230 | 3.900 | 3.780 | 4.430 | 2.480 | 3.230 | 3.130 | 3.780 |
| notranja | | Z3 | 3.170 | 3.840 | 3.720 | 4.370 | 2.420 | 3.170 | 3.070 | 3.720 |
| Širina | | | | | | | | | | |
| zunanja | | G2 | 2.100 | 2.100 | 2.100 | 2.100 | 2.100 | 2.100 | 2.100 | 2.100 |
| notranja | | G2 | 2.040 | 2.040 | 2.040 | 2.040 | 2.040 | 2.040 | 2.040 | 2.040 |
| Višina šasije | | J1 | 400 | 400 | 400 | 400 | 400 | 400 | 400 | 400 |
| Tovorna površina (m2) | | | 6,5 | 7,8 | 7,6 | 8,9 | 4,9 | 6,5 | 6,3 | 7,6 |
| TEŽE (kg) | | | | | | | | | | |
| Največja skupna teža | | | 3.500 | 3.500 | 3.500 | 4.500 | 3.500 | 3.500 | 3.500 | 4.500 |
| Teža vozila * | | | 2.047 | 2.147 | 2.439 | 2.480 | 2.212 | 2.267 | 2.529 | 2.623 |
| Največja nosilnost | | | 1.426 | 1.353 | 1.061 | 2.020 | 1.288 | 1.233 | 971 | 1.877 |
| Največja obremenitev | | | | | | | | | | |
| spremaj | | | 1.850 | 1.850 | 1.850 | 1.850 | 1.850 | 1.850 | 1.850 | 1.850 |
| preme | | | | | | | | | | |
| zadaj | | | 2.100 | 2.100 | 2.620 | 3.200 | 2.100 | 2.100 | 2.620 | 3.200 |
| Največja teža prikolice | | | | | | | | | | |
| z zavorami | | | 2.500 | 2.500 | 3.000 | 3.000 | 2.500 | 2.500 | 3.000 (3,5t) | 3.000 |
| brez zavor | | | 750 | 750 | 750 | 750 | 750 | 750 | 750 | 750 |
| ZMOGLJIVOSTI (m) | | | | | | | | | | |
| Min. obračalni krog | | | | | | | | | | |
| med stenami | | | 14,1 | 16,2 | 16,2 | 16,2 | 14,1 | 16,2 | 14,1 | 16,2 |
| med pločniki | | | 13,6 | 15,7 | 15,7 | 15,7 | 13,6 | 15,7 | 13,6 | 15,7 |
| REZERVOAR ZA GORIVO | | | | | | | | | | |
| Kapaciteta rezervoarja za gorivo (l) | | | | | | 80,0 | | | | |
| Kapaciteta rezervoarja za AdBlue (l) | | | | | | 20,0 | | | | |

* Teža vozila = - v voznem stanju - brez voznika ali potnikov - s tekočinami in orodjem

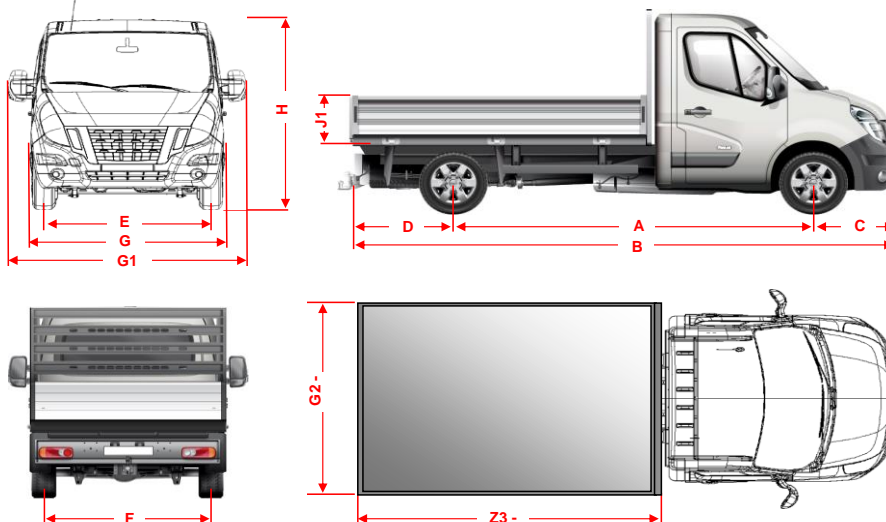

Renault Novi MASTER Prekucnik

Dimenzije in teže

| OSNOVNE SPECIFIKACIJE | | Prekucnik z enojno kabino | Prekucnik z dvojno kabino |
|--------------------------------------|--------------|---------------------------|---------------------------|
| Karoserija | | Prekucnik z enojno kabino | Prekucnik z dvojno kabino |
| Število sedežev | | 2 - 3 | 6 - 7 |
| Pogon | | Pogon spredaj | Pogon spredaj |
| Zadnja kolesa | | Enojni kolesi zadaj | Enojni kolesi zadaj |
| Dolžina | | L2 | L3 |
| Višina | | H1 | H1 |
| Komercialna skupna teža | | 3,5t | 3,5t |
| ZUNANJE DIMENZIJE (mm) | | | |
| Skupna dolžina brez nadgradnje | B | 5.846 | 6.566 |
| Medosna razdalja | A | 3.682 | 4.332 |
| Prednji previs | C | 869 | 869 |
| Zadnji previs | D | 1.295 | 1.365 |
| Skupna širina | brez ogledal | G | 2.070 |
| | z ogledali | G1 | 2.470 |
| Skupna višina | min | H | 2.259 |
| | max | H | 2.265 |
| Širina med kolesi spredaj | E | 1.750 | 1.750 |
| Širina med kolesi zadaj | F | 1.730 | 1.730 |
| DIMENZIJE NADGRADNJE (mm) | | | |
| Dolžina | zunanja | Z3 | 3.280 |
| | notranja | Z3 | 3.205 |
| Širina | zunanja | G2 | 2.100 |
| | notranja | G2 | 2.040 |
| Višina šasije | J1 | 400 | 400 |
| Tovorna površina (m2) | | 6,5 | 6,5 |
| TEŽE (kg) | | | |
| Največja skupna teža | | 3.500 | 3.500 |
| Teža vozila * | | 2.258 | 2.586 |
| Največja nosilnost | | 1.242 | 914 |
| Največja obremenitev preme | spredaj | 1.850 | 1.850 |
| | zadaj | 2.100 | 2.300 |
| Največja teža prikolice | z zavorami | 2.500 | 2.500 |
| | brez zavor | 750 | 750 |
| ZMOGLJIVOSTI (m) | | | |
| Min. obračalni krog | med stenami | 14,1 | 16,2 |
| | med pločniki | 13,6 | 15,7 |
| REZERVOAR ZA GORIVO | | | |
| Kapaciteta rezervoarja za gorivo (l) | | 80,0 | |
| Kapaciteta rezervoarja za AdBlue (l) | | 20,0 | |

* Teža vozila = - v voznem stanju - brez voznika ali potnikov - s tekočinami in orodjem

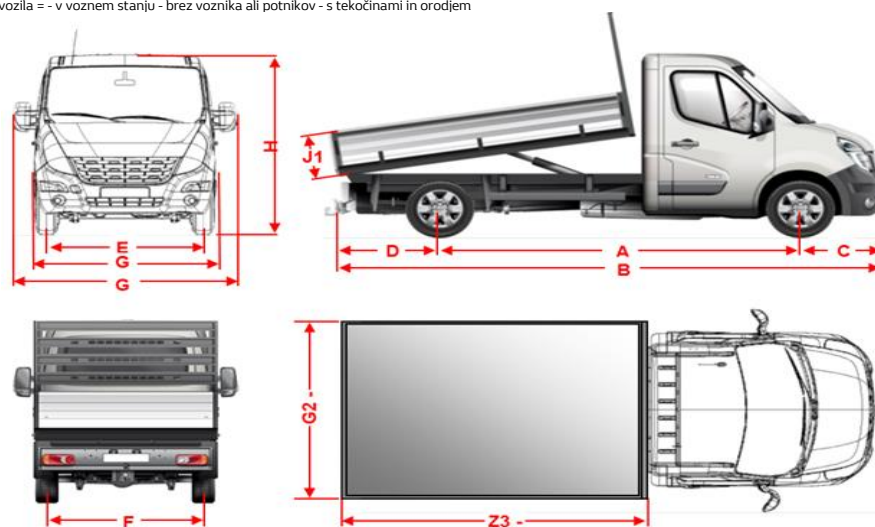

Renault Novi MASTER

Tehnične karakteristike

| MOTOR | dCi 135 | Energy dCi 150 | Energy dCi 180 | dCi 130 VI |
|---|--|------------------|------------------|-----------------|
| gorivo | Dizel | | | |
| Emisijski standard | Euro6dTemp | Euro6dTemp | Euro6dTemp | EuroVIId |
| Katalizator / Filter trdih delcev | Katalizator + filter trdih čestica + SCR | | | |
| Turbina | TwinTurbo | TwinTurbo | TwinTurbo | TwinTurbo |
| Stop & Start | Brez | DA | DA | DA |
| SPECIFIKACIJE MOTORJA | | | | |
| Prostornina (cm ³) | 2298 | | | |
| št.valjev / št.ventilov | 4 / 16 | | | |
| Max moč kW CEE (KM) pri obr/min | 100 (135) / 3500 | 110 (150) / 3500 | 132 (180) / 3500 | 96 (130) / 3500 |
| Max navor Nm CEE | 360 | 385 | 400 | 330 |
| Vrsta vbrizga | Neposredni skupni vod | | | |
| MENJALNIK | | | | |
| Pogon spredaj (FWD) / zadaj (RWD) | FWD | FWD | FWD | RWD |
| Tip | PF6 / ZF4 | PF6 / ZF4 | PF6 / ZF4 | * |
| Način prestavljanja | Ročni | Ročni | Ročni | Ročni |
| Število prestav | 6 | 6 | 6 | 6 |
| PORABA IN IZPUSTI norma CEE n°93/116 v l/100km | | | | |
| Mestna vožnja | 6,7 | 5,8 | 7,1 | 9,7 |
| Izven mestna vožnja | 7,5 | 7,1 | 6,3 | 8,5 |
| Kombinirana vožnja | 7,2 | 6,6 | 6,9 | 9,0 |
| CO ² (g/km) kombinirana | 191,0 | 175,0 | 181,0 | 233,0 |
| PLATIŠČA IN PNEVMATIKE | | | | |
| Verzija | Pogon spredaj | | Pogon zadaj | |
| | Dovoljena skupna masa | | Kolesa | |
| | 3.3T | 3.5T | Enojna | Dvojna |
| Velikost platišča | R16 | R16 | R16 | R16 |
| Referenčna pnevmatika | * | * | * | * |

* Teh. podatki so v fazi homologacije.

EK = enojna kolesa; DK = dvojna kolesa